

# SCHALLSCHUTZ SCHELLE



# EFFEKTIVE SCHALLSCHUTZ ZUBEHÖRTEILE

Das markante Design und die hochwertige Zusammensetzung der MASTER 3 PLUS-Schallschutzschelle erleichtern maximale Schallabsorption, indem sie die Übertragung von Rohrvibrationen in Wände und angrenzende Räume verhindern.



**HERAUSRAGENDE  
SCHALLABSORPTION IM  
VERGLEICH ZU DEN MEISTEN  
METALLSCHELLEN AUF DEM  
MARKT.**

Basis: Schallmesswert nach  
charakteristischem  
Pegel  $L_{sca}$  [dB(A)] gemäß  
EN 14366 im Testraum im  
Untergeschoß bei 4l/s

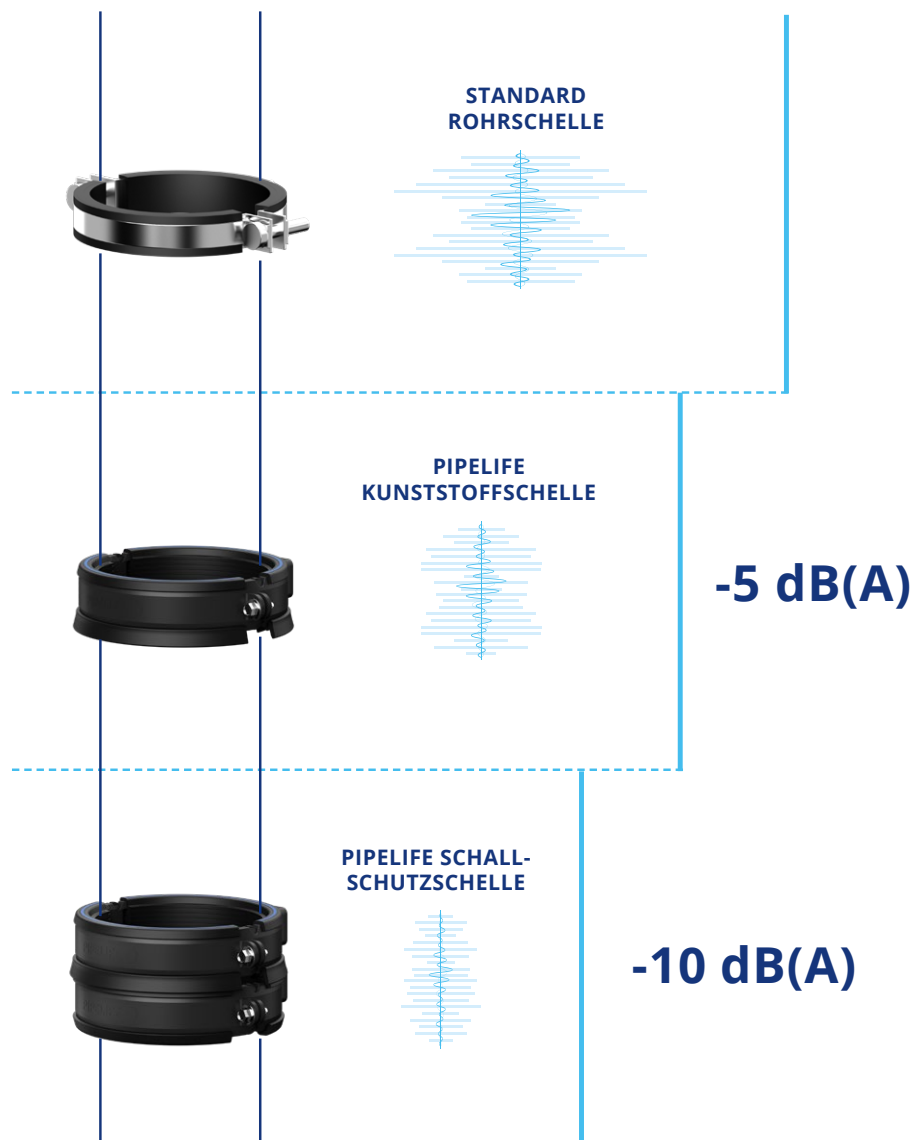

Einzelheiten zur Leistung unserer Schellen sowie eine Übersicht über die Testergebnisse des Fraunhofer-Instituts finden Sie in unserer MASTER 3 PLUS Design- & Spezifikationsbroschüre.

### OPTIMIERTE EINLAGE

Die einzigartig zusammengesetzte und gestaltete Gummi-Einlage garantiert maximale Schallabsorption.

### KORROSIONSBESTÄNDIG

Hochwertige Kunststoffschellen verhindern Rostbildung und gewährleisten ein starkes und zuverlässiges Produkt.



### ROBUSTES MATERIAL

Hergestellt aus leichtem und strapazierfähigem PA-Kunststoff.

### MÜHELOSE INSTALLATION

Schnelle, einfache und fehlerfreie Installation ohne Werkzeuge dank farbiger Markierungen und Klick-Verbindungen.

# ZUSÄTZLICHE SCHALLABSORPTION

Wenn eine signifikante Lärminderung erforderlich ist, empfehlen wir die Wahl der MASTER 3 PLUS Schallschutzschelle (in Doppelausführung).

Das Doppelschellensystem gewährleistet, dass Vibrationen, die im Rohr erzeugt werden, über eine speziell konzipierte Gummiverbindung von der oberen Schelle zur unteren Schelle geleitet werden.

Eine Führungsrille sorgt dafür, dass die untere Schelle vom Rohr getrennt bleibt, um die Absorption von fast allen erzeugten Vibrationen und Geräuschen zu unterstützen. Sowohl einzelne als auch doppelte Schallschutzschellen sind mit allen Anwendungsbereichen von MASTER 3 PLUS kompatibel.

**PIPELIFE  
SCHALLSCHUTZSCHELLE**



**PIPELIFE  
KUNSTSTOFFSCHELLE**



**PIPELIFE  
LOSSCHELLE**

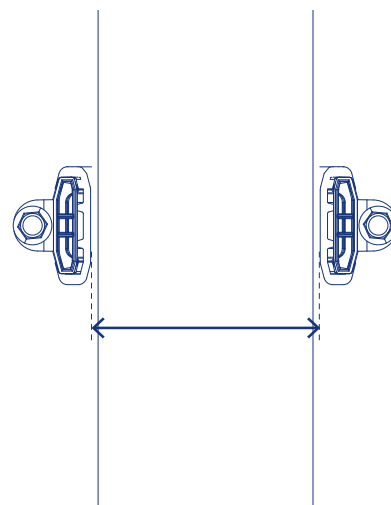
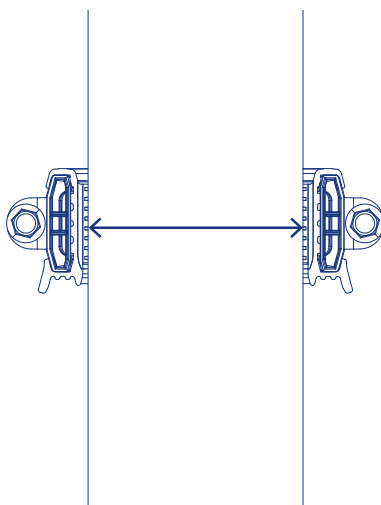
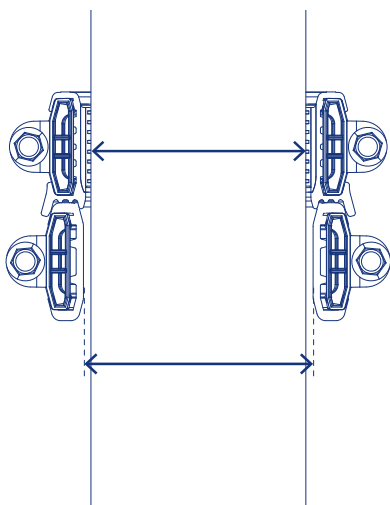



## BESTMÖGLICHE SCHALLREDUKTION

MASTER 3 PLUS Schallschutzschellen sind integraler Bestandteil des Premium-Abwasserleitungssystems MASTER 3 PLUS von Pipelife. Sie absorbieren dank ihrer speziellen Konstruktion körperschallbedingten Lärm und tragen dadurch zu einer Verbesserung der Lebensqualität und einer Steigerung des Immobilienwerts bei.

Lärm entsteht durch Vibrationen, die sich entweder als Körperschall oder als Luftschall ausbreiten. Der 3-schichtige Rohraufbau und ein dämmender Wandaufbau reduziert den Luftschall und minimiert dadurch die Schallübertragung innerhalb eines Raumes. Die Übertragung von Körperschall ist hingegen schwieriger zu kontrollieren, da er durch Gebäudestrukturen auf benachbarte Räume übertragen wird.

Daher sind die Zusammensetzung und das Design der Schellen, die zur Befestigung der Rohrsysteme an Gebäudestrukturen dienen, genauso wichtig wie die Materialzusammensetzung und Schallschutzleistung der Rohre selbst.

MASTER 3 PLUS Schallschutzschellen sind einzigartig konzipiert, um Körperschall zu absorbieren. Sie waren von grundlegender Bedeutung für die Bewertung von MASTER 3 PLUS durch das Fraunhofer-Institut als eines der leisesten Abwassersysteme in Europa.



Die Inhalte und Informationen in dieser Broschüre sind ausschließlich für allgemeine Marketingzwecke vorgesehen und dürfen nicht als vollständig oder genau angesehen werden. Insbesondere kann diese Broschüre keine angemessene fachliche Beratung zu den Eigenschaften der Produkte, ihrer Nutzung, der Eignung für einen vorgesehenen Zweck oder den richtigen Verarbeitungsmethoden ersetzen. Alle Beiträge und Illustrationen in dieser Broschüre sind urheberrechtlich geschützt. Sofern nicht anderweitig ausdrücklich angegeben, ist die Wiedergabe von Inhalten nicht gestattet. Die Nutzung von Fotokopien dieser Broschüre ist nur für private und nicht-gewerbliche Zwecke zulässig. Jede Vervielfältigung oder Verbreitung zu gewerblichen Zwecken ist strengstens untersagt. Haftungsausschluss: PIPELIFE hat diese Broschüre nach bestem Wissen erstellt. Pipelife kann keine Haftung übernehmen, die einer Person aus oder im Zusammenhang mit dem Vertrauen auf den Inhalt oder die Informationen in dieser Broschüre entsteht. Diese Einschränkung gilt für sämtliche Verluste und Schäden jeder Art, einschließlich direkte oder indirekte Schäden, Folgeschäden oder Schadenersatz, vergebliche Aufwendungen, entgangenen Gewinn oder Geschäftsverluste.